

USER INSTRUCTIONS

- REF RT124** Infant Continuous Flow Circuit (>4 L/min) Single Heated
RT224 Infant Continuous Flow Circuit (>4 L/min) Single Heated with MR290 Autofeed Chamber

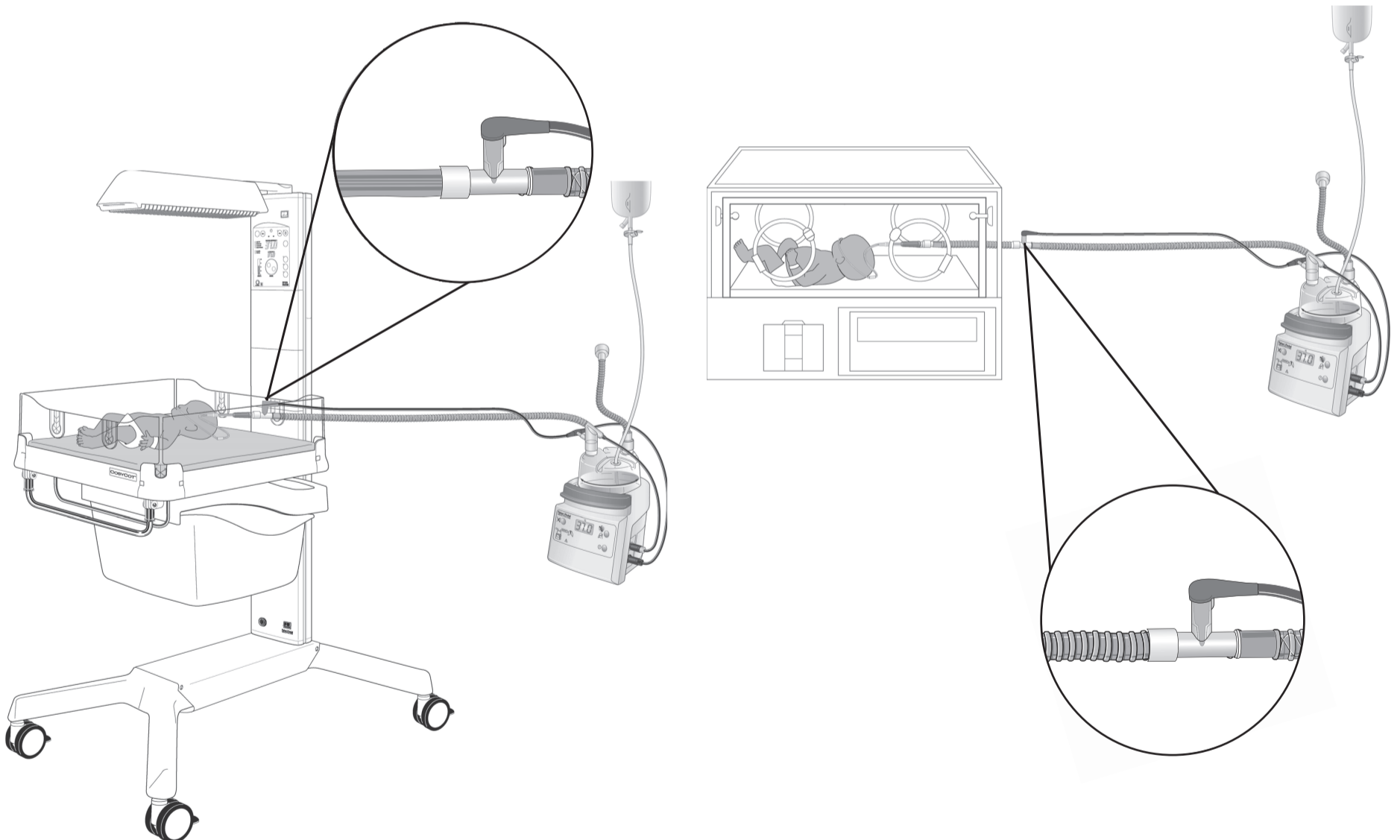
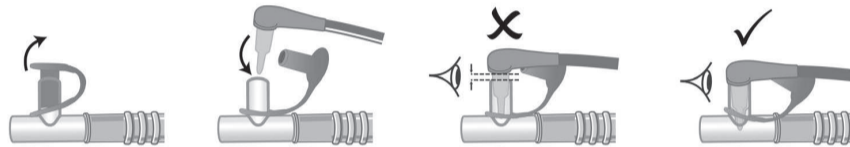
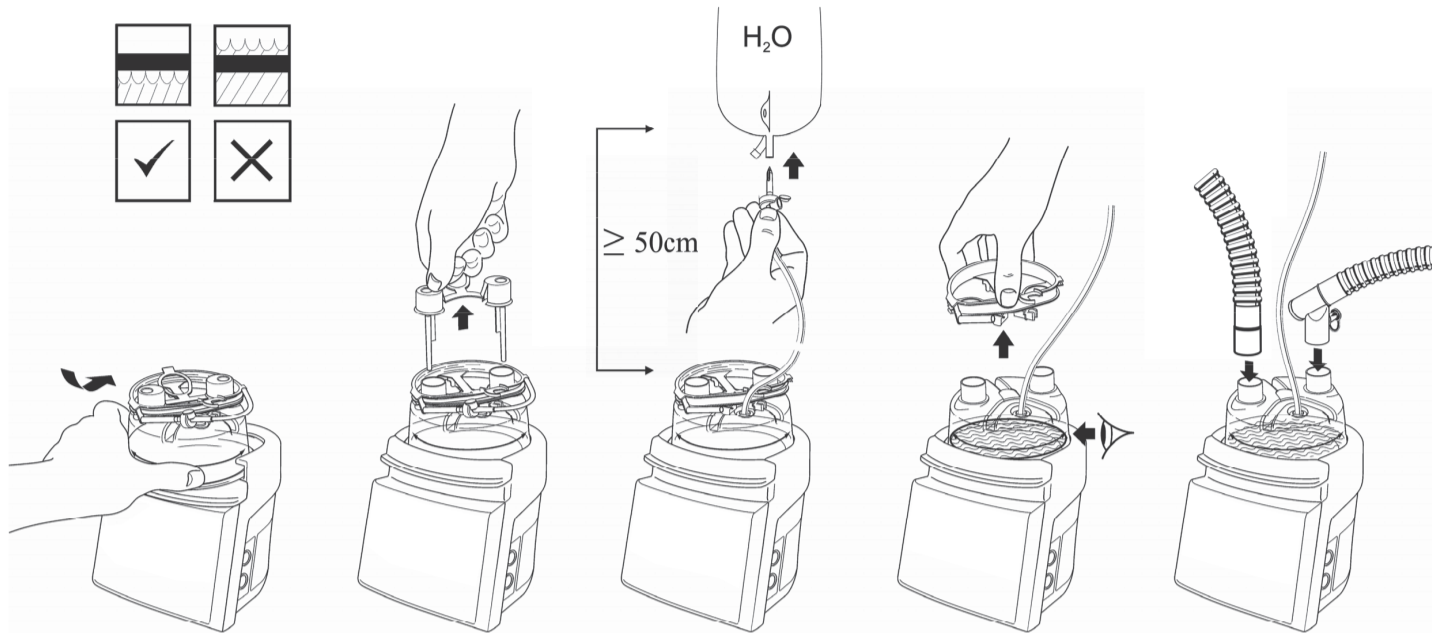

CE 0123 Rx only

For patent information, see www.fphcare.com/ip

Manufacturer Fisher & Paykel Healthcare Ltd, 15 Maurice Paykel Place, East Tamaki, Auckland 2013, PO Box 14 348 Panmure, Auckland 1741, New Zealand Tel: +64 9 574 0100 Fax: +64 9 574 0158 Email: info@fphcare.co.nz Web: www.fphcare.com Importer/ Distributor **Australia** (Sponsor) Fisher & Paykel Healthcare Pty Ltd, 19-31 King Street, Nunawading, Melbourne, Victoria 3131. Tel: +61 3 9871 4900 Fax: +61 3 9871 4998 **Austria** Tel: 0800 29 31 23 Fax: 0800 29 31 22 **Benelux** Tel: +31 40 216 3555 Fax: +31 40 216 3554 **Brazil** Fisher & Paykel do Brasil, Rua Sampaio Viana, 277 cj 21, Paraíso, 04004-000, São Paulo - SP, Brazil Tel: +55 11 2548 7002 **China** 代理人/售后服务机构 费雪派克医疗保健 (广州) 有限公司, 广州高新技术产业开发区科学城科丰路31号G12栋301号 电话: +86 20 32053486 传真: +86 20 32052132 **Denmark** Tel: +45 70 26 37 70 Fax: +46 83 66 310 **Finland** Tel: +358 9 251 66 123 Fax: +46 83 66 310 **France** [CE REP] Fisher & Paykel Healthcare SAS, 10 Av. du Québec, Bât F5, BP 512, Villebon-sur-Yvette, 91946 Courtaboeuf Cedex, France Tel: +33 1 6446 5201 Fax: +33 1 6446 5221 Email: c.s@fphcare.fr **Germany** Fisher & Paykel Healthcare GmbH, Deutschland, Österreich, Schweiz, Wiesenstrasse 49, D 73614 Schorndorf, Germany Tel: +49 7181 98599 0 Fax: +49 7181 98599 66 **Hong Kong** Tel: +852 2116 0032 Fax: +852 2116 0085 **India** Tel: +91 80 2309 6400 **Ireland** Tel: 1800 409 011 Fax: +44 1628 626 146 **Italy** Tel: +39 06 7814 7709 **Japan** Tel: +81 3 5117 7110 Fax: +81 3 5117 7115 **Korea** Tel: +82 2 6205 6900 Fax: +82 2 6309 6901 **Mexico** Tel: +52 55 9130 1626 **Norway** Tel: +47 21 60 13 53 Fax: +47 22 99 60 10 **Poland** Tel: 00800 49 119 77 Fax: 00800 49 119 78 **Russia** Tel. and Fax: +7 495 782 21 50 **Spain** Tel: +34 902 013 346 Fax: +34 902 013 379 **Sweden** Tel: +46 8 564 76 680 Fax: +46 8 36 63 10 **Switzerland** Tel: 0800 83 47 63 Fax: 0800 83 47 54 **Taiwan** Tel: +886 2 8751 1739 Fax: +886 2 8751 5625 **Turkey** İthalatçı Firma: Fisher Paykel Sağlık Ürünleri Ticaret Limited Şirketi, İletişim Bilgileri: Ostim Mahallesi 1249. Cadde No:6, Yenimahalle, Ankara, Türkiye 06374, Tel: +90 312 354 34 12 Fax: +90 312 354 31 01 **UK** Fisher & Paykel Healthcare Ltd, Unit 16, Cordwallis Park, Clivemont Road, Maidenhead, Berkshire SL6 7BU, UK Tel: 0800 132 189 Fax: +44 1628 626 146 **USA/Canada** Tel: 1800 446 3908 or +1 949 453 4000 Fax: +1 949 453 4001

Chinese (Traditional) [ⓘ] [ⓘ] [ⓘ]

RT124 新生兒連續氣流管路（>4 升／分鐘）單端加熱型

RT224 新生兒連續氣流管路（>4 升／分鐘），附 MR290 自動進水加濕水罐，雙端加熱

用於輸送呼吸氣體。

技術規格

相容於 Fisher & Paykel Healthcare MR810 及 MR850 潮濕加熱器。請參閱潮濕加熱器使用說明

介面連接	ISO 5356-1 圓錐形接頭
可壓縮容量	
RT124	256 mL
RT224	550 mL
順應性 @ 60 cmH₂O 不含配件	0.9 ± 0.24 mL/cmH₂O（測量誤差為 0.02 mL/cmH₂O）

氣流阻力 @ 2.5 L/min 不含配件	
吸氣端管路	0.09 ± 0.04 cmH₂O（測量誤差為 0.03 cmH₂O）

操作壓力上限	
RT124	請參閱腔室器皿使用說明
RT224	8 kPa
呼吸管路長度	吸氣管：1.6 m
最小管路內徑	10.2 mm
60 cmH₂O 時的漏氣量	<30 mL/min

在 20 °C 至 20 °C 環境溫度下的總體性能	
	侵入式模式
加濕輸出	>33 mg/L
流速	4 – 15 L/min

符號定義

	水位過高	Rx only	處方產品
	最高水位	CE 0123	CE 標誌 93/42/EEC
	參照操作說明		製造日期
	屬於 BF 類別的零件		製造商
	非鄰苯二甲酸酯類製品		有效日期
	非天然乳膠製品		最長使用 7 天
	單次使用		運輸及儲存溫度限制
LOT	批號	EC REP	歐盟授權代表
REF	參考號碼		注意／參照使用說明

警告、注意事項及安全資訊

 **警告**

- 「請勿」重複使用本產品。重複使用可能導致物質傳播、治療中斷、嚴重傷害或死亡。
- 若使用未經 Fisher & Paykel Healthcare 認證的呼吸迴路、蓄水器皿、配件或組合，可能會使加濕系統效能不佳、呼吸器故障，並對患者／使用者造成傷害。
- 必須隨時適當地監控患者（例如血氧飽和度）。未妥善監控患者（例如在氣流中斷的情況下）可能導致嚴重傷害或死亡。
- 「請勿」觸摸加熱底座或水罐底座。表面可能超過 85 °C。未能遵守將導致皮膚灼傷。

未遵守下列警告可能將損害設備性能或危及安全（包括造成嚴重的潛在危害）：

- 當在靠近患者位置安裝潮濕加熱器時，請務必確保潮濕加熱器高度低於患者。
-  最長使用期限不得超過 7 天
- 「請勿」將毯子、毛巾或床單等材料覆蓋在管路上
- 「請勿」拉伸或擠壓管路
- 「請勿」浸泡、清洗或消毒本產品。避免與化學品、清潔劑或乾式洗手液接觸
- 如果水位超過最高水位，「請勿」使用此加濕水罐
- 若在收到加濕水罐時密封不完整或加濕水罐曾經掉落，「請勿」使用
- 使用加濕水罐時，「請勿」讓加濕水罐傾斜角度超過 10°
- 「請勿」在取下藍色蓋子前刺穿水袋。如果加濕水罐正在超過 80 L/min 流量下工作，若浮球失效，水就會滲入管路

- 使用前，目視檢查呼吸管路組是否損壞（例如，管路遭壓扁或連接頭破裂），如有損壞，請更換。
- 水袋必須至少比加濕水罐高 50 cm。
- 「請勿」在無氣流時使用含加熱絲的呼吸迴路。如果氣流中斷，請關閉潮濕加熱器
- 請確認已將供水管線連接至加濕水罐，而且水罐中有水
- 「請勿」在加濕水罐中裝入溫度高於 37°C 的水
- 將呼吸管路連接到患者之前，請確保已設定適當的呼吸器或氣源警報。
- 避免患者皮膚長時間接觸加熱管路。
- 在將呼吸系統連接至患者前，先進呼吸系統的壓力及洩漏測試及檢查有無堵塞
- 加濕系統需使用美國藥典 (USP) 認證的無菌或同等級的水供患者使用。「請勿」在水中添加其他物質。
- 定期監視和排除管路中累積的冷凝水。
- 使用前請先檢查所有連接都已緊固
- 檢查加熱絲是否沿管路均勻分佈，而沒有聚成一束或扭結
- 需要時使用洩壓及／或警報設施。

安全資訊

- 僅供在訓練有素的醫務人員的監督下使用。
- 請依據醫院規章適當處置產品。丟棄時，使用者可能會接觸到患者呼吸道液體。
- 權責機構須對產品的相容性負責，包含潮濕加熱器，以及在使用前連接患者和其他設備的所有零件和配件。
- 建議使用供水延長套件。